

Fans for Condensing Units with Semihermetic compressor

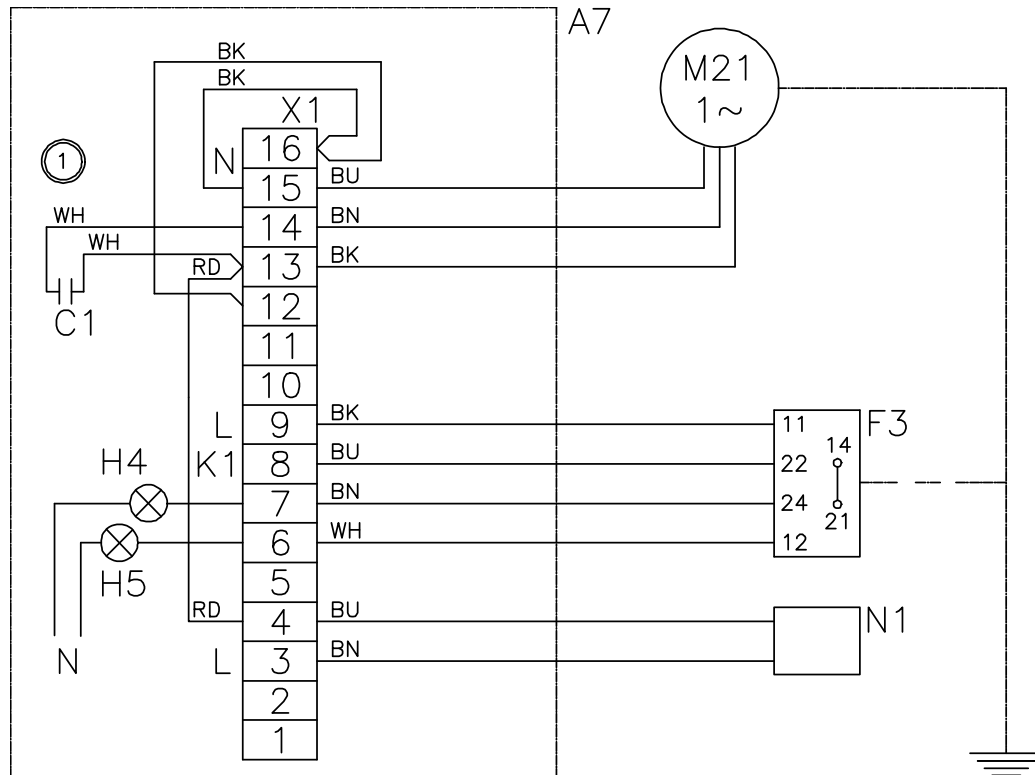

Erläuterungen:

- A7 = Anschlußkasten
Verflüssigungssatz
- C1 = Betriebskondensator
- M21 = Ventilatormotor/
Verflüssiger
- N1 = Drehzahlregelung
Ventilator (wenn installiert)
- X1 = Klemmleiste
- F3 = Druckwächter
Störungs Lampe F3
Verdichtungsdruck
zu hoch (wenn installiert)
- H4 = Störungs Lampe F3
Saugdruck zu niedrig
(wenn installiert)
- K1 = Schütz M1
- M21 = Ventilatormotor/
Verflüssiger
- N1 = Drehzahlregelung
Ventilator (wenn installiert)
- X1 = Klemmleiste

Remarks:

- Terminal box
- Condensing unit
- Running capacitor
- M21
- Pressure control switch
- Signal lamp F3
- Discharge pressure
too high (if fitted)
- Suction pressure
too low (if fitted)
- Contactor M1
- Fan motor/
condenser
- Speed control fan
(if fitted)
- Terminal block

Remarques:

- Boîtier électrique groupes
de condensation
- Condensateur de marche
- M21
- Pressostat de sécurité
- Lampe-témoin de dérangement F3
- Pression de refoulement
trop élevée (si connecté)
- Pression d'aspiration
trop basse (si connecté)
- Contacteur M1
- Moteur du ventilateur/
condenseur
- Contrôle de la vitesse
du moto-ventilateur (si connecté)
- Bornier

Kabelfarben

- WH = weiß
- GY = grau
- BK = schwarz
- BN = braun
- BU = blau
- RD = rot
- OG = orange
- G/Y = grün/gelb

Cable colours

- white
- grey
- black
- brown
- blue
- red
- orange
- green/yellow

Couleurs des câbles

- blanc
- gris
- noir
- maron
- bleu
- rouge
- orange
- vert/jaune